



PN EN
14010

Hergestellt
in Polen

STACKER-V10

Abhängiges Parksystem

Es ist ein manuelles System, das zum abhängigen Parken von zwei Autos übereinander geeignet ist. Dieses System ist für Limousine, Kombi sowie SUV, Van vorgesehen - je nach Abmessungen. Es ist ideale Lösung für Wohnungsbau, Hotels, Büro- und Geschäftshäuser.

Technische Daten und Installationsvoraussetzungen

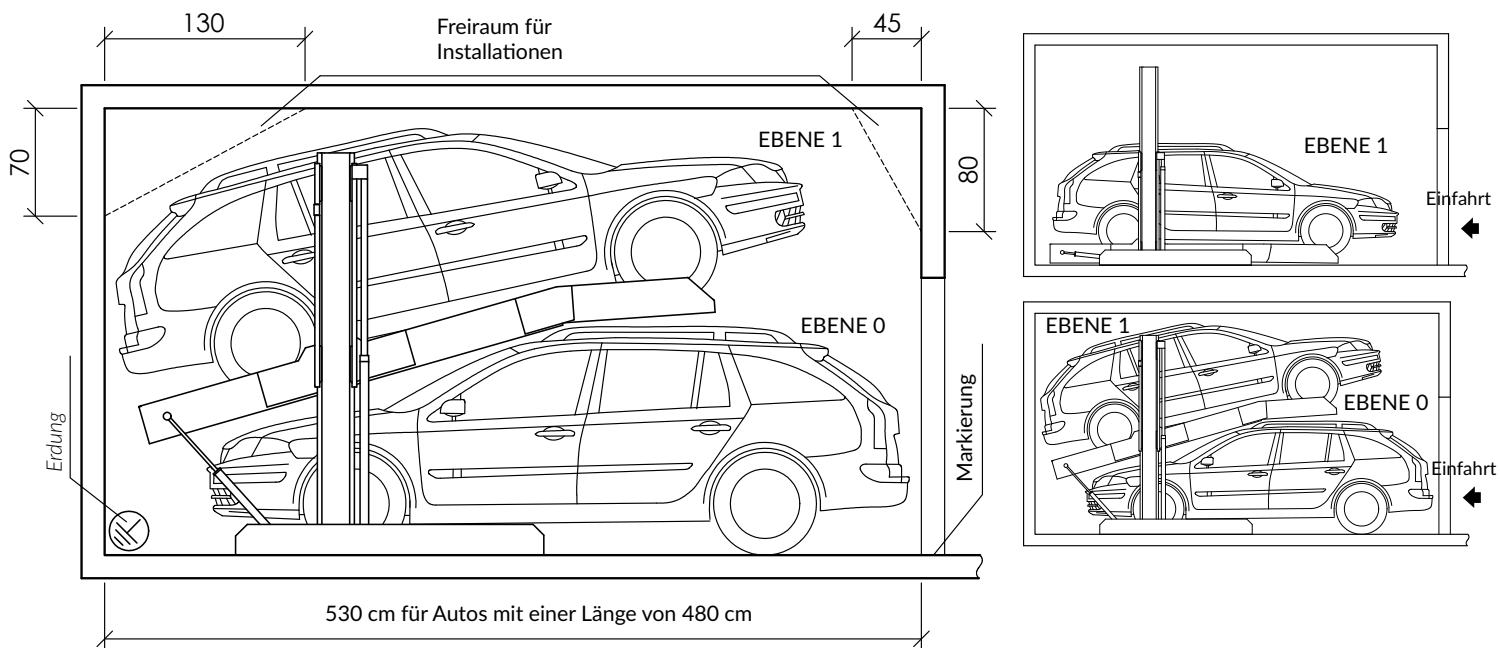

Mögliche Belastung - 2000 kg, optional 2600 kg, mögliche Neigung zur Entwässerung - 1 bis 2% entlang der Anlage, Mindestdeckenhöhe von der Zufahrtsstraße - 320 cm. Die Maße sind in cm angegeben, Toleranz 0 +3 cm.

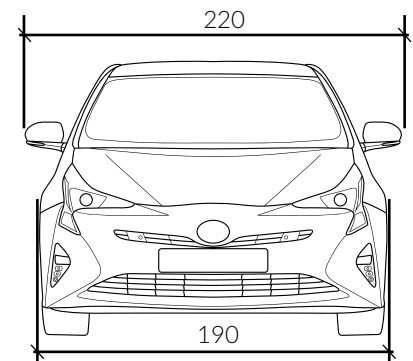
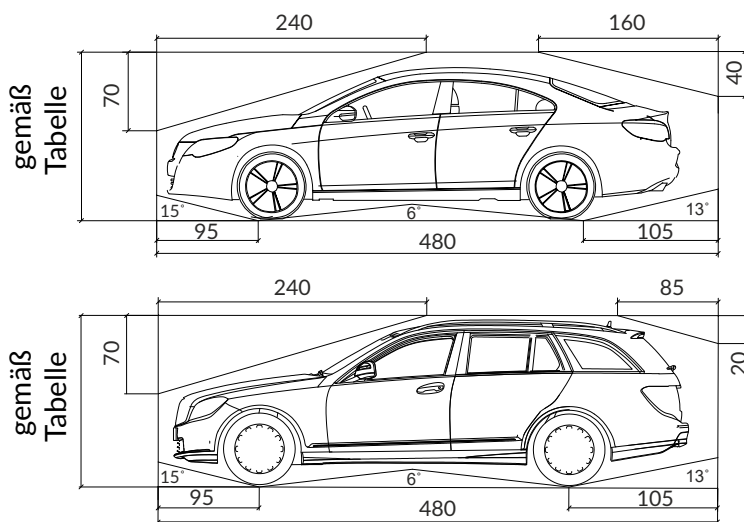

	Standard
Breite	190 cm
Gewicht	2000 kg
Radlast	500 kg

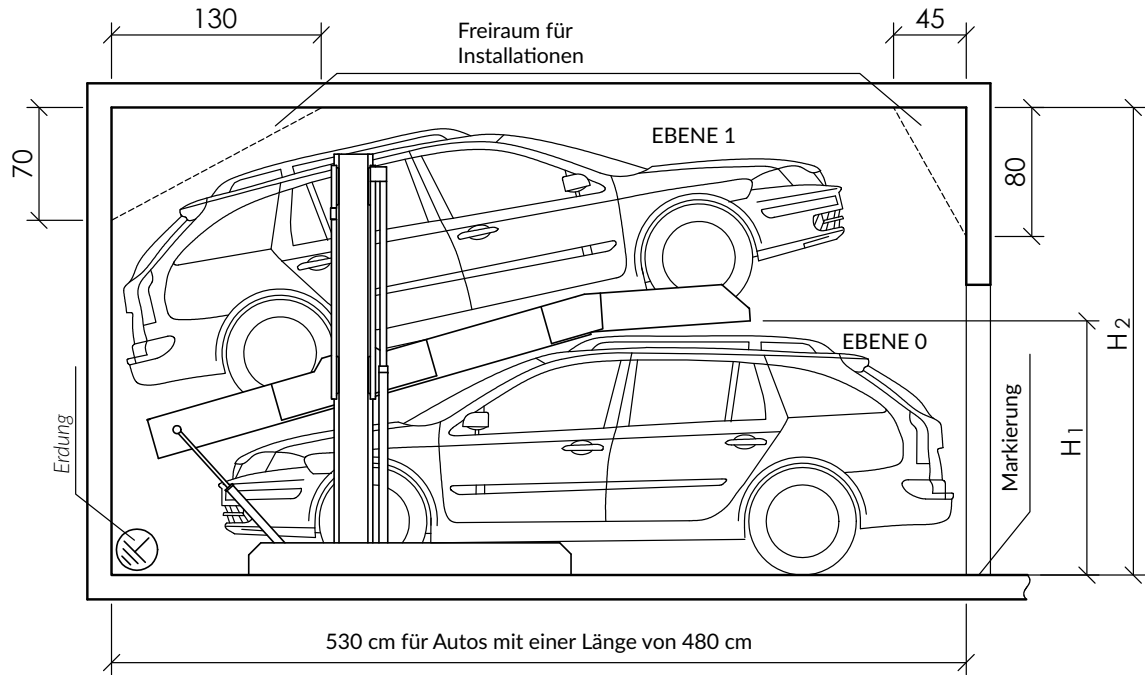

H1	H2	Max. Fahrzeughöhe	
		EBENE 0	EBENE 1
155	290	150	150
170	305	160	150

Hinweis:

Mit den in der obigen Tabelle angegebenen Abmessungen dürfen Fahrzeuge auf der Ebene 1 nur Rückwärts eingeparkt werden. Mit einer größeren H2-Höhe ist es möglich auf der Ebene 1 Vorwärts einzuparken.

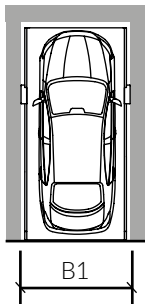

lichte Plattformbreite	B1
210	240
220	250
230	260

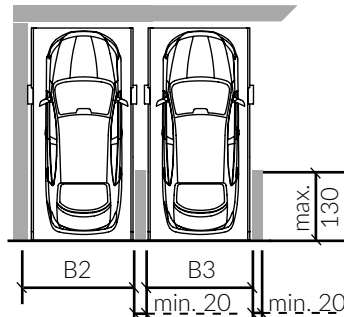

lichte Plattformbreite	B2	B3
210	235	230
220	245	240
230	255	250

Achtung:
bei Garagen mit Torabschluss ist die Elektro-Leitungsführung vor dem Verlegen mit dem Torhersteller abzusprechen.

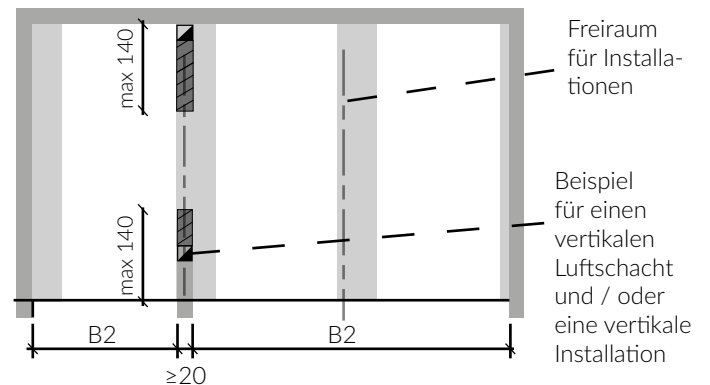
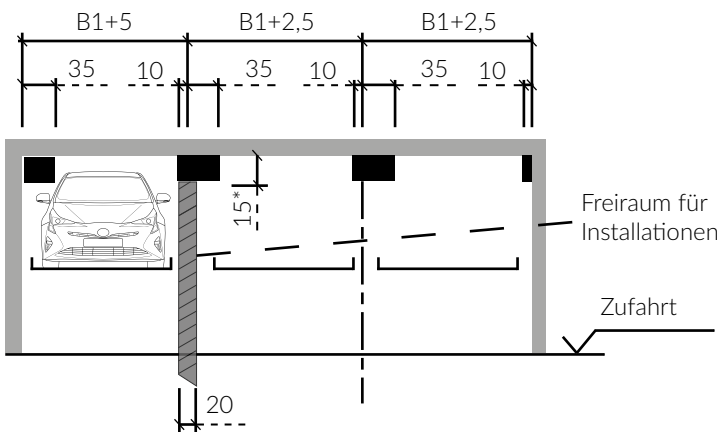

*Maß 15 für eine Plattform mit einer niedrigeren Fahrzeughöhe von 150 wird auf 5 cm reduziert.

Der Freiraum darf nur genutzt werden, wenn das Auto VORWÄRTS eingeparkt ist, mit Ausstieg links.

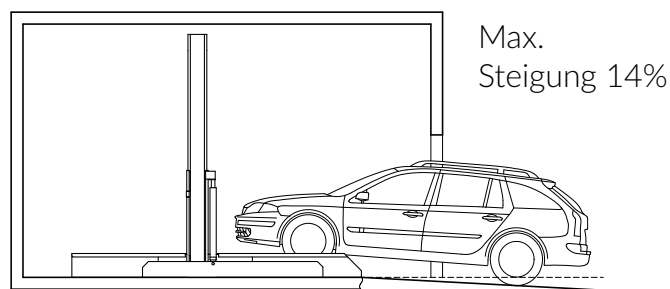
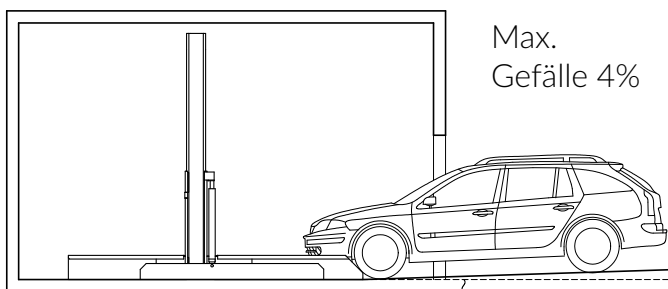

Achtung: die maximale Zufahrtsteigung darf nicht überschritten werden. Die Nichtbeachtung kann zu erheblichen Schwierigkeiten beim Befahren der Anlage führen, welche nicht von Modulo zu vertreten sind.

Zulässiger Geräuschpegel (30 dB (A), DIN 4109) in Aufenthaltsräumen kann unter folgenden Voraussetzungen eingehalten werden: Schalldämmmaß der Baukörpers von min. $R'w=57\text{dB}$, an die Parksysteme angrenzende Wände biegesteif und einschalig ausführen mit min. 300kg/m^2 , Massivdecken über den Parksystemen mit min. 400kg/m^2 . Die abweichenden baulichen Voraussetzungen sind mit MODULO zu besprechen



Beispiel für ein kompaktes Aggregat - maximal 2 Anlagen pro Aggregat. Die Einteilung in Gerätegruppen wird jeweils individuell festgelegt.

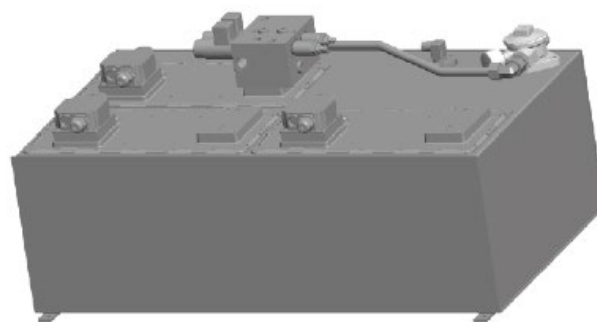

Beispiel für ein Sammel-Aggregat-maximal 8 Anlagen pro Aggregat. Die Einteilung in Gerätegruppen wird jeweils individuell festgelegt

Die Parkplattformen werden durch Hydraulik-Aggregate angetrieben, die mit einem Hydraulik-Öl-tank, Pumpenträger und einem Drehstrommotor mit einer Leistung von 3,0 kW bei einer Spannung von 3 x 400 V AC / 50 Hz ausgestattet sind. Bauseitige Leistungen: Erdung im Bereich der Parkplattformen. Potenzialausgleich nach PN-EN 60204 vom Fundamenterder-Anschluss zur Anlage. Die Zuleitung zum Hauptschalter und Steuerleitung zum Aggregat muss bauseits während der Montage erfolgen.

Der Stahlbau ist bauseits mit Fundamenterder-Anschluss (Erdungsabstand max. 10 m) und Potenzialausgleich nach DIN EN 60204 zu erden. Zuleitung 5 x 2,5 mm (3 L + N + PE) mit gekennzeichneten Adern und Schutzleiter. Abschließbarer Hauptschalter in einer Höhe von ca. 1,60 ÷ 1,70 cm von der Zufahrtstraße, an der Rückwand. Vorsicherung: 3 x Schmelzsicherung 16 A (Auslösecharakteristik C).

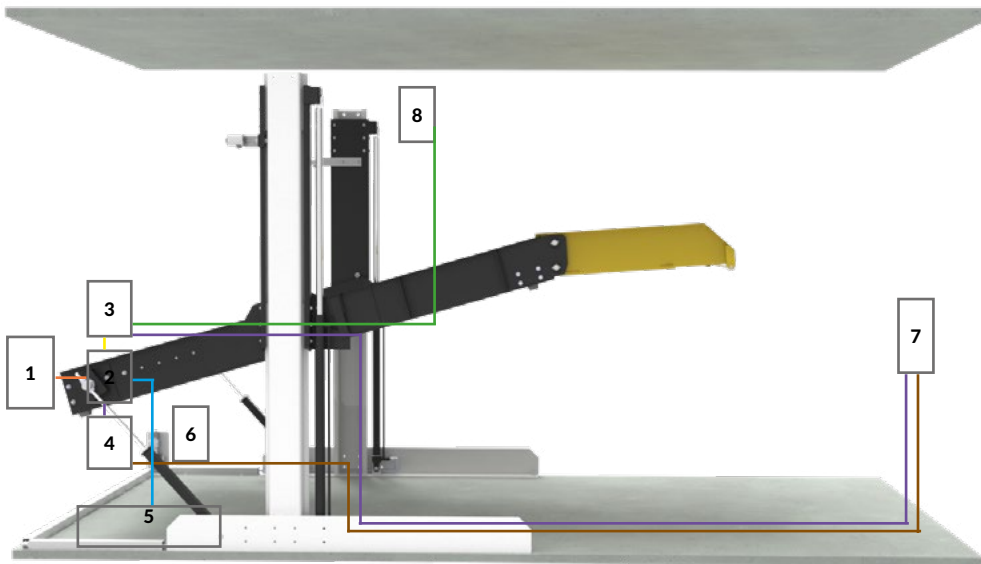

1. Die Zuleitung ist bauseits bereitzustellen (C16 Sicherungsautomat; Trennschalter);
2. Stromkreisverteiler
3. Abzweigdose
4. Bedienelement – Master
5. Hydraulik-Aggregat
6. Magnetventil
7. Bedienelement
8. Entriegelungsmagnet

Leitungen

- Orange – 5x2,5mm²
- Blau – 4x1,5mm²
- Grün – 3x0,75mm²
- Violett – 5x1mm²
- Braun – 2x0,5mm²
- Gelb – 3x1,5mm²

Dieses Parksystem wird mit einem Drehstrommotor (3.0 kW, 3x400V AC 50 Hz) betrieben.

Bauseitige Leistungen

- Potenzialausgleich nach DIN EN 60204 vom Fundamenterderanschluss zur Anlage (Fundamenterderanschluss alle 10 m);
- Vorsicherung: 3 x Schmelzsicherung 16 A (träge) oder Sicherungsautomat 3 x 16 A (Auslösecharakteristik C) 1 je Aggregat;
- Abschließbarer Hauptschalter in einer Höhe von ca. 1,50 ÷ 1,70 cm von der Zufahrtstraße, an der Rückwand;
- Zuleitung 5 x 2,5 mm² (L1, L2, L3, N, PE) mit gekennzeichneten Adern und Schutzleiter.



Abbildung: Beispiel für einen Trennschalter

Lieferumfang Modulo Parking:

- Bereitstellung von Elektrodokumentation;
- Bereitstellung von Elektrokabeln für die Verkabelung von Parkplattformen;
- Abzweigboxen mit der für die Montage und den Betrieb des Parksystems erforderlichen Ausrüstung.

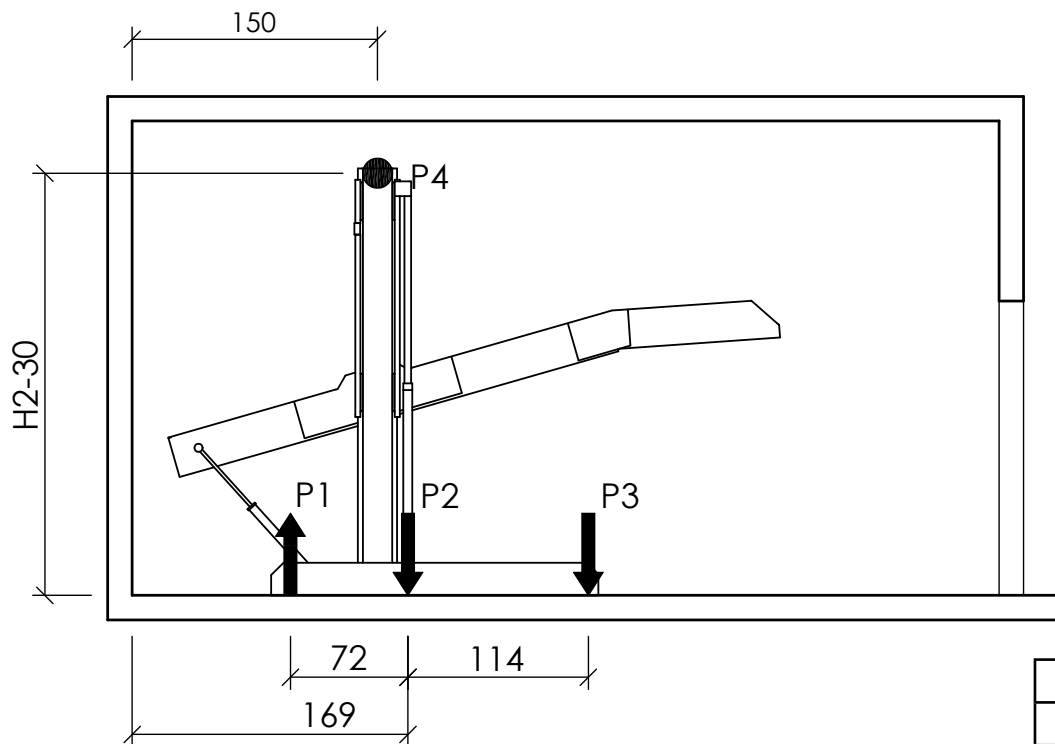

Plattformlast	2000 kg
P1 [kN]	10.0
P2 [kN]	26.0
P3 [kN]	2.5
P4 [kN]	2.0

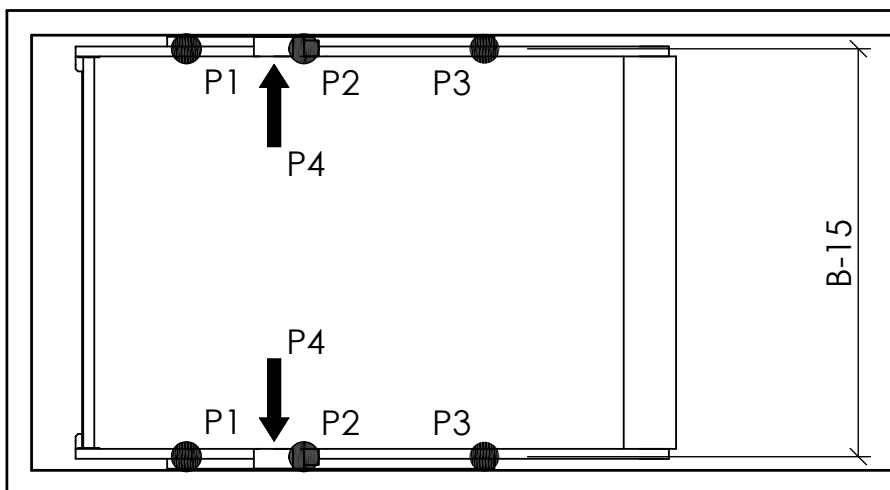

Aufbau der Anlage

Tragkonstruktion bestehend aus:

- Plattform,
- 2 Schiebestücke;
- 2 Standsäulen (auf dem Boden und an den Wänden befestigt);
- Verbindungselemente.

Hydraulik-Aggregat bestehend aus:

- Hydraulik-Öltank;
- Pumpe mit Drehstrommotor;
- Druckbegrenzungsventil;
- Ölfilter.

Hydraulik bestehend aus:

- Hydraulik-Aggregat;
- 2 Hydraulik-Zylinder;
- Magnetventil;
- Hydraulik-Leitungen.

Elektrik bestehend aus:

- Abzweigdose,
- Bedienelemente,
- Elektrische Leiter mit Befestigungselemente.

Bauseitige Leistungen:

- Drehstrom, 400 V / 50 Hz 3p+N+PE mit gekennzeichneten Adern,
- Stromzähler,
- Vorsicherung: 3 x Schmelzsicherung 16 A, Auslösecharakteristik C, 1x pro Aggregat,
- Hauptschalter gelb/rot, mit Vorhängeschloss absperrbar, 1x pro Aggregat,
- Fundamenterderanschluss (Potenzialausgleich nach DIN EN 60204 vom Fundamenterderanschluss zur Anlage),
- Beleuchtung von Parkplätzen.



Das Parksystem ist für gleichbleibende, eingewiesene Nutzer geeignet. Sollte das System bei wechselnden Nutzern verwendet werden (parken nur auf dem unteren Stellplatz), ist dies unbedingt mit Modulo Parking zu besprechen. Das System wurde gemäß DIN EN 14010 und EG-Maschinenrichtlinie 2006/42/WE hergestellt und verfügt über CE-Kennzeichnung.



Hinweise

1. Alle Baumaße sind Mindestfertigmaße. Die Abmessungen sind in cm angegeben. Toleranz für Baumaße beträgt 0 +3 cm.
2. Der Stahlbau ist bauseits zu erden.
3. Die Tabelle enthält die Mindestabmessungen der Grube und der gesamten Tragkonstruktion für die bestimmten Fahrzeughöhen. Bei größerer Deckenhöhe können oben entsprechend höhere Fahrzeuge abgestellt werden.
4. Der Hersteller kann gegen Aufpreis spezielle Plattformen (andere Abmessungen und Fahrzeuggewicht) herstellen.
5. Mindestens größtmögliche PKW-Höhe plus 5cm.
6. Gemäß PN-EN 14010+A1 2009E muss im Zufahrtsbereich eine 10cm breite, gelb-schwarze Markierung zur Kennzeichnung des Gefahrenbereichs bauseits angebracht werden.
7. Der Fertigfußboden (Ausnahme: Bereich, in dem die Anlagen eingebaut sind) sollte über Gefälle zum Abfluss verfügen.
8. Am Übergang vom Grubenboden zu den Wänden sind keine Hohlkehlen möglich. Sofern Hohlkehlen erforderlich sind, müssen die Gruben breiter werden.



Unter <https://moduloparking.com/de/dateien-zum-herunterladen/> können Sie die technischen Datenblätter, Produktkataloge und DWG-Dateien herunterladen.

Zur Webseite

Fotos von unseren Projekten finden Sie unter:
<https://moduloparking.com/de/projekte/>

Zur Webseite

modulo

Webseite

Schreib uns



Finde uns auf Facebook!

Gehe zu Facebook



Erfahre mehr über uns und unsere -
Parkplattformen, indem du unseren
Blog besuchst (auf Englisch).

Gehe zu Blog